

日本の特許早期審査制度とPCT国際出願によるグローバル化戦略

商品販売支援システム 今までの卸、代理店や、ネット直販に加えて、個人の携帯やPCに爆発的に分散する未来の販売支援システム

仮称「e-WW」システム



携帯一つで、貴方が代理店
仕入れ、在庫リスク

0！ゼロ！

お隣さんも代理店！



幸運を呼ぶバッグ



冷える帽子

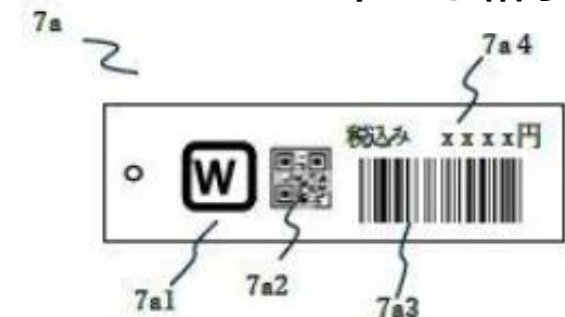

株式会社日曜発明ギャラリー（英文名；KOBAYA CO.,LTD.）

代表取締役 小林 豊博

©KOBAYA JAPAN 日曜発明ギャラリー 2025.07版

☆WEBアプリの特許名「商品販売支援システム」が日本の特許を取得しました。

早期審査制度を使い、出願日から、11か月で特許登録査定受領

——>この結果、これから説明するグローバル化戦略が実現できる可能性が生まれます。

1, 新特許の概要；特許第7699312号 仮称「e-WW」システム
(特許明細書の一部公開)

特許庁からの特許査定受領2025年5月20日付け
国際特許(PCT)も申請済みです。
PCT/JP2025/18509

特定商品の紹介者ID登録毎に、その紹介者IDの属性部を変更、組み入れた前記商品のオンラインショップコンテンツを「売主」または「広告代理店」のサーバ装置よりインターネット通信網上にアップロードし、かつ前記コンテンツへのリンク先情報を含んだ二次元コードを生成し、次の紹介者端末装置に読み込ませ、次の、前記紹介者ID登録を行うことを繰り返し、前記商品の紹介者の端末装置を次々と連鎖させ、前記特定の商品の紹介者を増殖させることが出来るシステムを構築する。

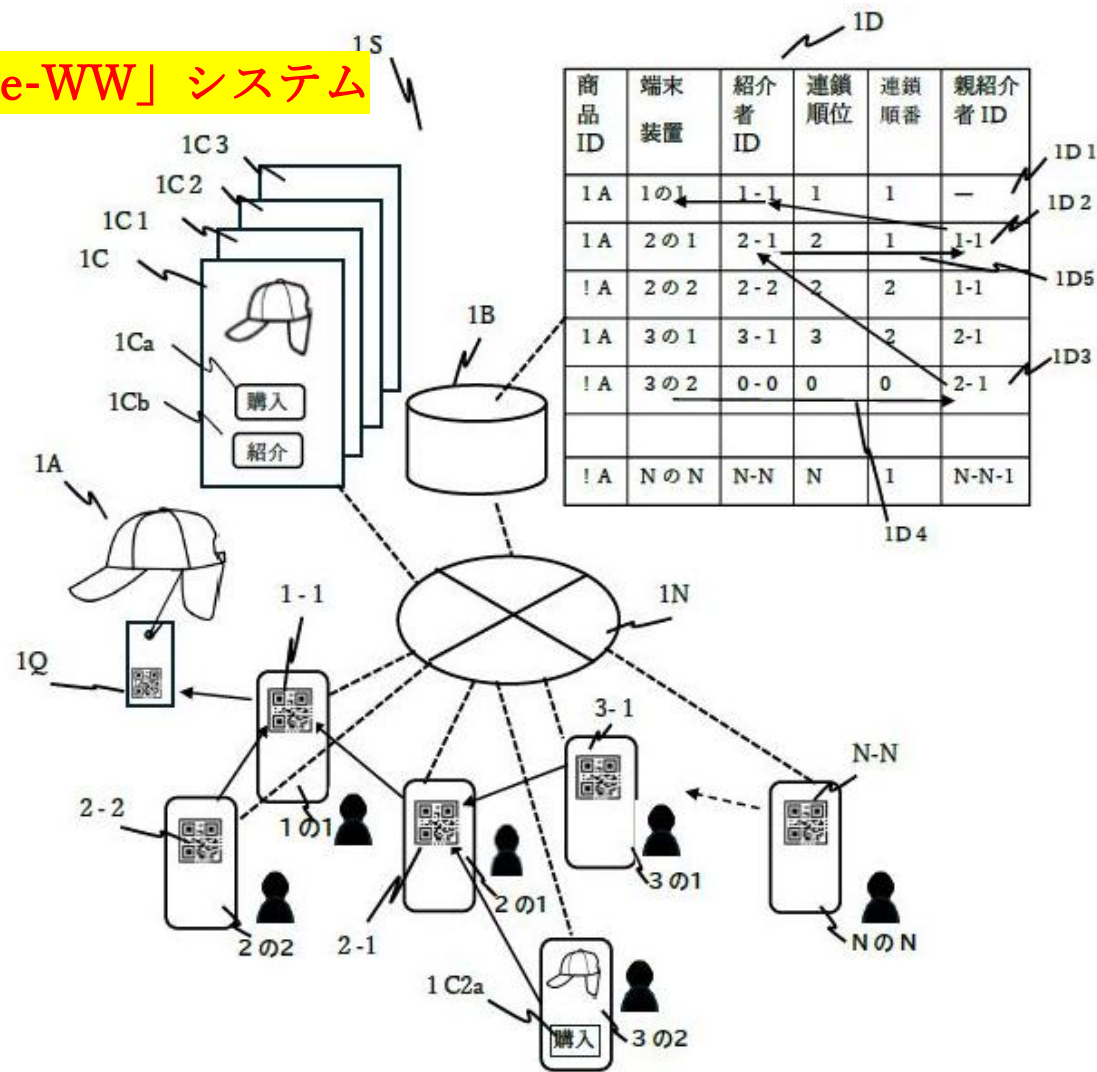

2、従来の流通方式やネット直販に追加できる、本特許の画期的販売支援システム 仮称「e-WW」システム



①卸ルート流通では標準定価の40%~50%が流通経費手数料
在庫回転期間長い

②ネット直販は一般的に販売苦戦
Am, 楽天他のポータルは
手数料負担+宣伝費で30%超えの
経費が必要

③ **e-WW** は、従来の①、②に追加
できる新たな販路となる。

紹介料インセンティブによる
紹介者のSNS活動、口コミを誘発
し連鎖拡販させるシステム。
経費割り振り20-30%とし、
①、②への販促相乗効果も、期待
可能。

3、本特許の権利範囲によるシステムのプロットタイプ構想図 「e-WK」システム

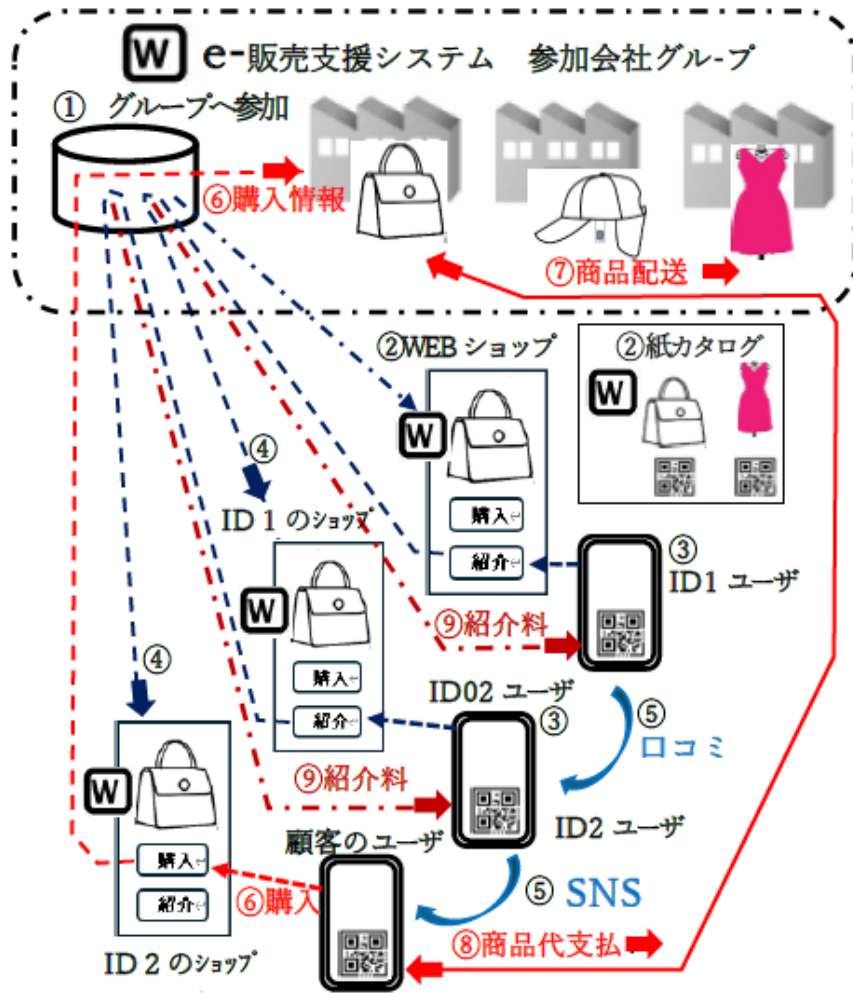

■システムの仕組みと動作フロー

- ①商品メーカーがグループへ参加
- ②商品を宣伝
- ③ ④ ID 登録者の属性情報入り HP をユーザーが取得
- ⑤ ID 登録ユーザーが口コミ、SNS 等で宣伝
- ⑥顧客が商品を購入
- ⑦商品配送、⑧代金支払い
- ⑨分割された紹介料を受領

★紹介者ユーザーの成績記録例

紹介者登録ID；002 月別成績データ

商品名	紹介者 順位	紹介料 単価	5月分
バッグA	2	1,000	3,000
ドレスB	1	2,000	2,000
ハットC	3	500	1,000
化粧水D	4	200	20,000
		合計	26,000

通常のアフィリエイト宣伝との違い

■通常のアフィリエイト宣伝システムとの違い

通常のアフィリエイトシステム

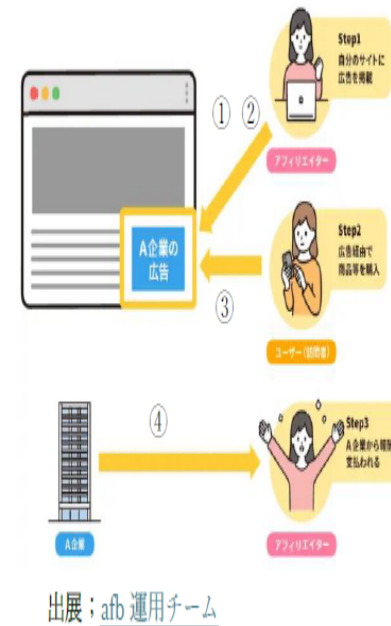

■通常のアフィリエイトシステム

- ①アフィリエイトのユーザー登録し
- ②企業の広告パナーを自分の SNS ページ等に貼り宣伝する
- ③別のユーザーがその広告からメーカーの
- ④商品を購入するとアフィリエイトへ紹介料が支払われる。

★通常のアフィリエイトシステムとの違い

- 1、企業広告のパナーではなく、ユーザーの属性情報を含む、企業の商品販売ページがコピーした HP を修正してユーザーが宣伝できる。
- 2、ユーザーに連なる、子供、孫にあたる紹介者を増やし、紹介料の分配を受けられる。
- 3、メーカーの紙カタログや展示商品に付帯の2次元コードからでも上記1、2に連動移行できる。

4、本特許「商品販売支援システム」の権利範囲

★ SNSを商品宣伝・販売支援に繋げるシステムに特許が成立か？

★ それはどのような独占権利範囲なのか？

★ それはアフィリエイトシステムと、どう違うのか？

★ どんな事業が考えられるのか、その収益見込みは？

★特許庁からの特許査定書（2025年5月20日付け）

整理番号 KOBA2405	特許査定	特許第7699312号
	特許出願の番号	特願2024-092843
	起案日	令和7年5月7日
	特許庁審査官	渡邊 加寿磨
	発明の名称	商品販売支援システム
	請求項の数	4
	特許出願人	株式会社日曜発明ギャラリー
この出願については、拒絶の理由を発見しないから、特許査定をします。		

特許出願日 2024年6月7日付け

特許第7699312号

国際特許；PCT/JP2025/128509

【請求項1】 ↓ 特許権利範囲

□ ①商品に直接付帯、又は、カタログ販売や、インターネット通信網上等での商品の説明の近傍に表示されて、↓

前記商品が特定の商品販売支援方式の対象商品であることを示すマーク、又は、その表記を行うことと、↓

↓

□ +②かつ、前記商品販売支援方式を実行する為のプログラムアプリへのリンク情報を有する2次元コード、または、インターネット通信網上でそのリンク情報の表記と、↓

↓

□ +③さらに、前記商品を区別する、前記商品に付帯された固有のJANコード等2次元コードを読み取る、または、インターネット通信網上で、前記商品の説明の近傍に表示され、その表記からのリンク情報により前記商品を選択特定する手段を有する前記通信網上に接続された第1の端末装置と、←

+④、⑤、⑥の商品販売内容情報が紹介者IDの属性を変更しながら紹介の連鎖を生成し、紹介料を分配する商品販売支援システム

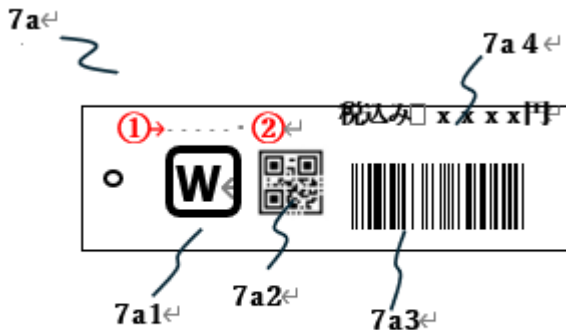

特定販売支援方式の対象商品であることを表示

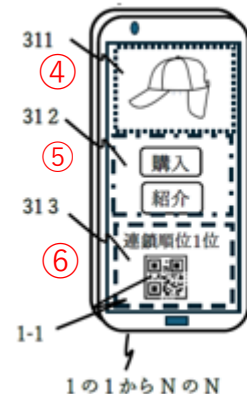

③第1の端末装置 ↓
画面内容は④、⑤、⑥ ↓
↓
紹介者IDを登録すると、第1の端末装置専用の、メーガショップと紹介者IDの属性を有する類似ショップが提供される ←
←

5、本特許による商品販売支援システムの事業構造企画

■商品メーカー、販売会社さんへ、
御社の商品をネットサポーターが自動で
拡販支援！
販売支援 仮称「**e-WW**」システム
に参加しませんか？
今までの卸、代理店機能が、個人の携
帯やPCに爆発的に分散する未来の
流通システム

店頭で



・携帯で紹介サポート
へJANコードで個
別商品情報へ



Webで



・WinC 参加商品のマーク
・携帯で紹介サポートのときカメラで
・PCで紹介サポートの時クリック

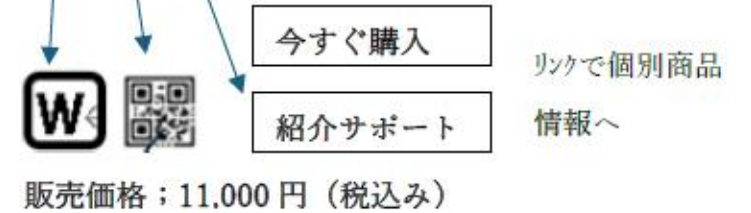

商品販売者とWinC運営は一体でも可

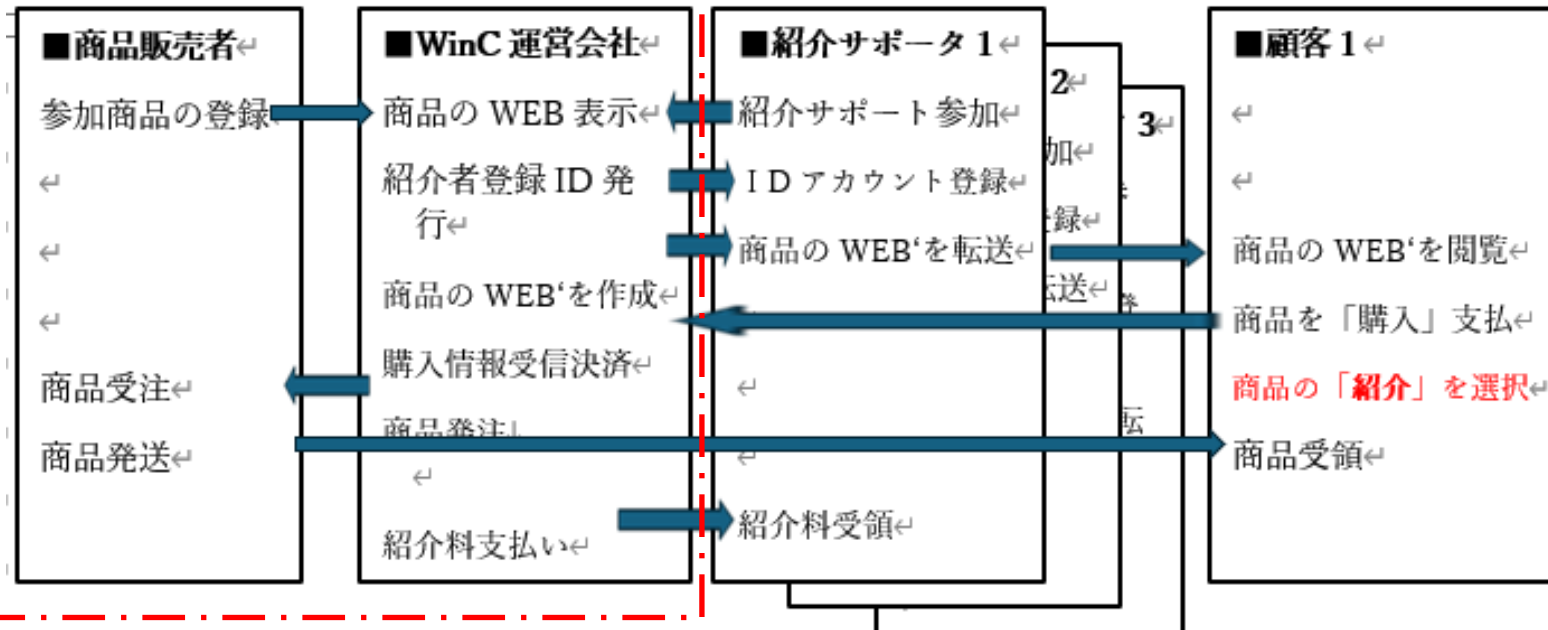

■e-WW 運営会社の形態

考えられるアプローチ先

- ① A.m.楽天、Ya、ポータル周辺のDX-マーケティング支援会社
- ② SNS、メディア活用のIT系商品販促支援会社
- ③ 既存のアフィリエイト運営会社
- ④ 既存宣伝代理会社、流通卸商社でネット系事業拡大意欲のある会社

上記の会社群の新規ビジネス提案に本特許のライセンススキームへの参加を呼び掛ける（フランチャイズ化）

7、事業化スキーム計画（国内外の市場規模）

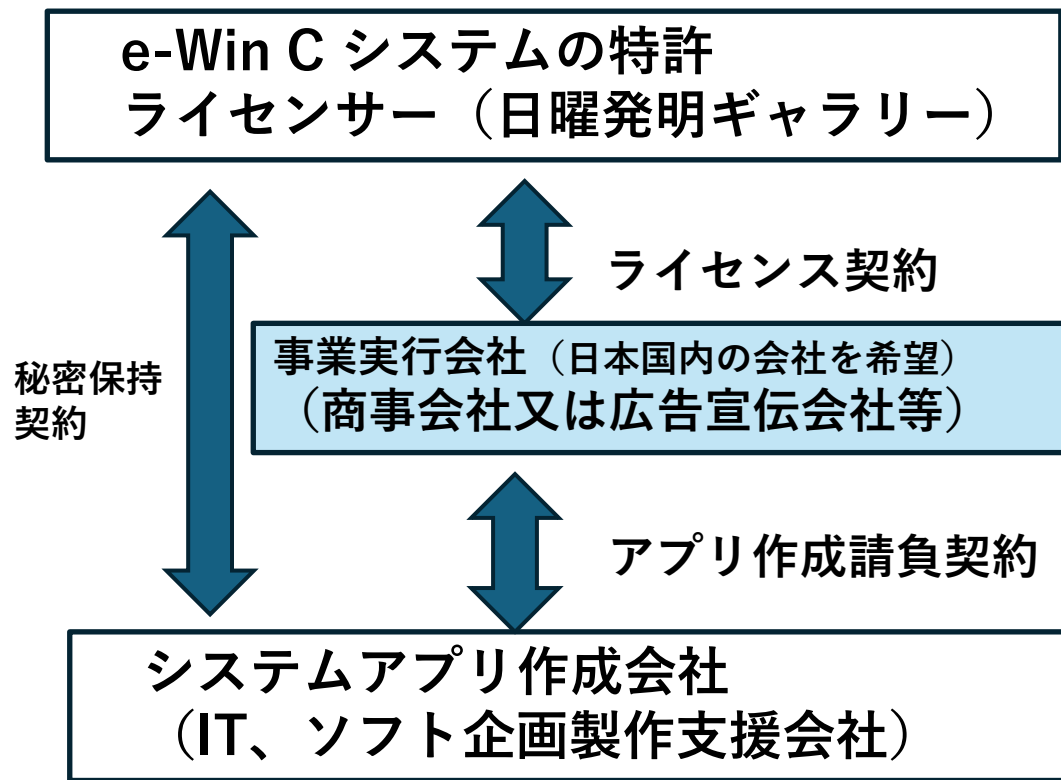

■世界のWEB販売マーケット規模（2024年 出展Copilot）

- 1.中国 - 約1兆3,090億ユーロ（約208兆円）
- 2.アメリカ - 約1兆1,330億ユーロ（約180兆円）
- 2.日本 - 約1,550億ユーロ（約24兆円）
- 3.イギリス - 約1,200億ユーロ（約19兆円）
- 4.ドイツ - 約900億ユーロ（約14兆円）
- 5.韓国 - 約720億ユーロ（約11兆円）
- 6.フランス - 約610億ユーロ（約9兆円）
- 7.カナダ - 約600億ユーロ（約9兆円）
- 8.イタリア - 約570億ユーロ（約9兆円）
- 9.インド - 約560億ユーロ（約8兆円）

★世界のWEB販売マーケットは将来まだまだ伸びます。
そして、今のネット時代では、世界中を一瞬にして監視できます。
世界中に権利を行使できる本国際特許
20年間の知財は、膨大な価値が見込めます。

独自系WEB通販サイト；
類似カテゴリー商品群を有する団体、組織、会社
例；特定産業団体の商品
（例；家具、工芸品）
クラウドファンディング商品群
特定目的商品
（旅行用、趣味用、暑さ対策用等）

既存のWEB通販ポータルサイトへの採用働きかけも可能；
Amazon、楽天、Yahoo他のWEB通販ポータルサイトに連動する販促支援アプリシステムとして、働きかけられる可能性もあります。（本国際特許（PCT）の権利範囲を基に）

世界のWEB通販サイト（売上順）

- 1.Alibaba（アリババ） - 中国最大のEC企業
- 2.Amazon（アマゾン） - 世界最大級のECプラットフォーム
- 2.JD.com（京東） - 中国の大手ECサイトで、物流ネットワークが強み。
- 3.Pinduoduo（拼多多） - 中国の共同購入型ECサイトで急成長。
- 4.eBay（イーベイ） - 世界的なオークション・マーケットプレイス。
- 5.Walmart（ウォルマート） 実店舗とオンライン販売を組み合わせたEC戦略。
- 6.Rakuten（楽天） 日本最大級のECサイトで、海外展開も進行中。
- 7.Shopee（ショッピー） - 東南アジアを中心に急成長
- 8.Mercado Libre（メルカドリブレ） - ラテンアメリカ最大のECサイト。
- 9.Flipkart（フリップカート） インド最大級のECサイトで、Walmart傘下。

ネットショップ市場での宣伝力、販売支援の飛躍的拡大

（SNS, 口コミ宣伝連鎖による商品拡販システム）

7-1 本特許 (商品販売支援システム) を用いたWEB通販コンテンツ構成案例 1

★本「商品販売支援システム」の特許 (本文Page2を参照) の権利範囲内で実現可能な、商品を紹介連鎖させるWEB構成は、既存ポータルサイトとの連携の可能性を含めて、各種考えられます。

■紹介連鎖順位 1 位にユーザを勧誘するページ例

Am・楽・Ya
e-WW

①、②

本販売支援システムに参加し、紹介いただける商品を選んでください。(紹介ID登録は商品購入者に限定することも可能)

商品販売紹介システムに参加希望される方はこのQRをチェック! 又はクリック! URLリンクへアカウント登録ください。

■紹介連鎖順位 1 位のユーザ専用の販売ページ例

商品名; 幸運を呼ぶバッグX
品番; HAPPY-1234-RED ③

販売価格; 20,000円 (税込み)

ご注文

ご注文画面へ進みます。

④

洗練されたブランandレッドデザインのハンドバッグ
幸せを呼びそうなバッグ!?
(出展; フリー画像)

注文後下記の表記が現れる

ご注文ありがとうございました。本商品の紹介システムに参加頂ける方は、右をクリックください

ご紹介

紹介連鎖順位 1 位のユーザの属性が組み込まれた「紹介」リンクボタン

本特許、「商品販売支援システム」の構成要件①～⑥ (本文P6参照) とWEB販売コンテンツの構成案の例

- ①、② 本特許の使用諾により本「商品販売支援システム」に参加している商品群であることの告知 (マークや説明) と、紹介者IDを登録してシステムへの参加アプリへリンクするリンクQRを表示。
- ③ 商品を特定する記号、画像
商品を特定する品番の表記、画像、又は、店頭の場合はJANコードの付帯表記を指す
- ④ 本システムに参加している商品群から紹介者順位 1 位の者が選んだ商品画像、仕様の表示コンテンツ
- ⑤ この商品の連鎖紹介者となることを希望する場合に選択される「ご紹介」ボタン。
「ご注文」ボタンを押し商品購入後にのみ表示するでも良い。
- ⑥ この商品の紹介者IDアカウント登録を行うと、自分が連鎖順位何位であるか、紹介報酬がいくらかが通知される
そして、その商品別、紹介者別の紹介者用QRリンクと商品ページコンテンツが発行される、これを次の紹介連鎖に紹介者自身が活用して、次々と紹介連鎖し、分割報酬を得ていくことができる。

紹介者の連鎖

⑥

紹介者ID属性の右ページへのリンクQR

商品名; 幸運を呼ぶバッグX
品番; HAPPY-1234-RED
販売価格; 20,000円 (税込み)

ご注文

ご注文画面へ進みます。

注文後下記の表記が現れる

ご注文ありがとうございました。本商品の紹介システムに参加頂ける方は、右をクリックください

ご紹介

「紹介」ボタンは紹介者ID毎の属性データが更新され連鎖する。

★例えばSNSアプリでの活用案の例



私、有名人です！

今日も暑かったですね！
こんなヒンヤリ涼しくなる帽子発見
爽快！！お薦めです！！拡散希望

水50ccでクールダウン
注水ポケット式 Water In Cool Cap
品番：CIJ-SP24
5,720円(本体5,200円、税520円)

ご注文画面へ進みます。

注文後下記の表記が現れる e-WW
ご注文ありがとうございました。本商品の紹介システムに参加頂ける方は、右をクリックください

世界特許取得
酸化熱で冷える
オールシーズンタイプ



僕、あなたのファンです！

e-WW 僕知ってるよ！商品販売支援システムじゃん！僕も紹介者登録して販売拡散するね！
だけど、僕は、紹介報酬は、ユニセフに寄付するよ、有名人さんは？

★時流のSNSに簡単組み込み可能、例えば、e-WWのシステム管理会社のサイトから紹介連鎖させたい商品を選んで登録、自分のSNSにコピーするだけでOK。

連鎖紹介者1位の商品は紹介者登録数が限定されていることがあるので、急がなきゃ！！

■紹介連鎖方式の流れ

- 1) 「ご紹介」をクリック (またはQRコードチェック) により、紹介者ID登録アカウント取得する。
- 2) その紹介者IDの属性が組み込まれた、同一商品販売ページがその紹介者ID登録者に送信される。
- 3) それで次の紹介者を、同様に誘い、紹介連鎖させて販売支援を行う。
- 4) あらかじめメーカーで決められた商品の紹介料を連鎖数で割ってID登録者へ配分される。

★例えば、話題のブロガーがとり上げた場合の例



ケーキ作り専門レシピアン
ブロガー 大学生X

今日はケーキ作りは一休み！
私の最近買ったバッグをお薦め (一番上のバッグ) でも他のも素敵！注文するとメーカーから直送されます。いま流行りの販売支援のe-WWなので、拡散希望！



商品名；幸運を呼ぶバッグX
品番；HAPPY-1234-RED

販売価格；20,000円 (税込み)

ご注文画面へ進みます。

注文後下記の表記が現れる

洗練されたブランandレッド
デザインのハンドバッグ
幸せを呼びそうなバッグ！?
(出展；フリー画像)

ご注文ありがとうございました。本商品の紹介システムに参加頂ける方は、右をクリックください



品番；LUCKY-123
価格；15,000円 (税込み)

注文後下記の表記が現れる

方は、右をクリックください



品番；LUCKY-123
価格；15,000円 (税込み)

注文後下記の表記が現れる

方は、右をクリックください

8、本システムの日本特許成立を基に国際特許（PCT）取得権を軸にして、国際協業スキームによるグローバル化戦略

この商品販売支援システム（e-WX）の国際協業会社を求め、スキームを組んで事業をすすめるために、**2025年5月国際特許（PCT）出願実施**

★当社の提案するこの国際協業スキーム案が専門誌に取り上げられました。

出展；日刊工業社
プレス技術2025年2月号出展

(一社)発明学会 平井 工

国際特許出願で事業をグローバル化

今は国内の事業活動だけで済まされる時代ではない。生産はアジアへと軸足が移動し、営業活動は米国やEU（欧州連合）へと広がる。事業活動のグローバル化に合わせて特許に関しても次の2つの国際条約は心得ておきたいものである。

外国での特許権の保護に関する条約「パリ条約」（パリで締結されたことからこのように呼称）と、世界各国の特許出願の形式を統一化する「特許協力条約（PCT条約）」（PCT: Patent Cooperation Treaty）である。パリ条約を利用して自国の特許出願から12カ月以内に同盟国へ出願すれば、自国の特許出願日で先願の扱いを受け、新規性も自国の出願日を基準に判断される。



図1 国際特許出願手続きの流れ

9、本システムの国際特許権利化の仕組み

当社で電子送信申請

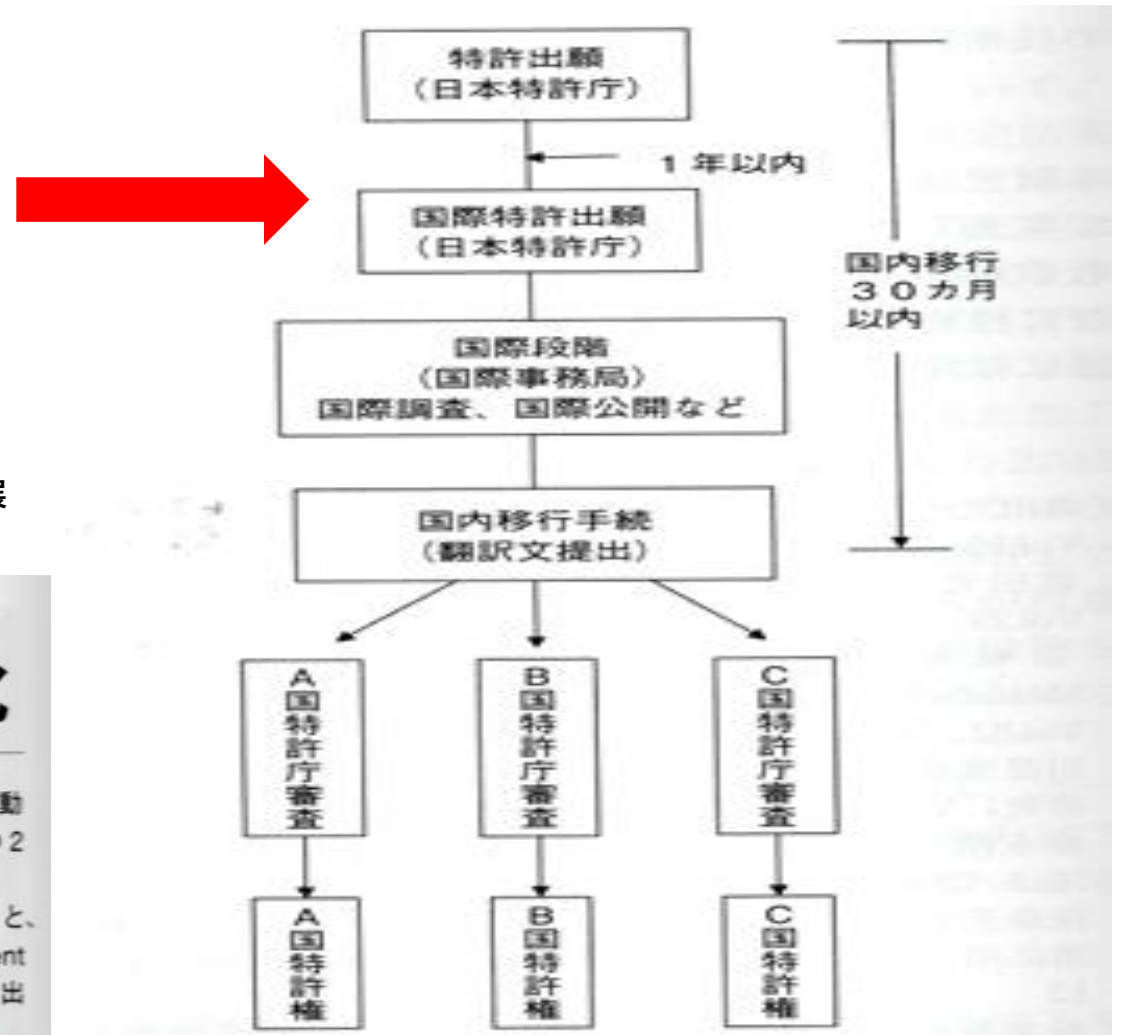

日本特許庁国際部



世界特許 (PCT) 出願書 2025.05.2 2 付け

0-4	様式 PCT/RO/101 この特許協力条約に基づく国際出願書は、右記によって作成された。	
0-4-1		JPO-PAS 530
0-5	申立て 出願人は、この国際出願が特許協力条約に従って処理されることを請求する。	
0-6	出願人によって指定された受理官庁	日本国特許庁 (JPO) (RO/JP)
0-7	出願人又は代理人の書類記号	KOBA2405PCT
I	発明の名称	商品販売支援システム
II	出願人 この欄に記載した者は 右の指定国についての出願人である。	出願人である (applicant only) すべての指定国 (all designated States)
II-1	名称	株式会社日曜発明ギャラリー
II-4en	Name:	NICHIYOU HATSUMEI GALLERY Co., Ltd
II-5ja	あて名	4250053 日本国

日本特許登録査定済み特許第 7 6 9 9 3 1 2 号
世界特許 PCT/JP2025/128509



世界知的所有権機関
スイス (ジュネーブ)

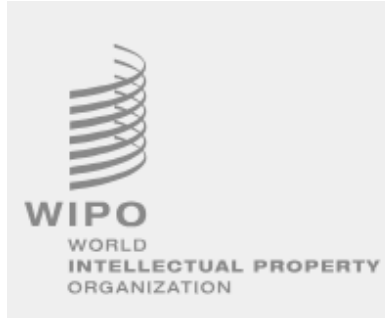

世界各国特許庁

各国別の特許庁へ日本の優先権を基に申請、審査。
(各国への申請期限 2026年12月)

日本特許庁で登録になっているので、ほぼ各国で登録になる予定

米国
英国

■ Patent Overview Automatic
chain generation of WEBSHOP
content and distribution of referral
fees Data generation

EU

ドイツ
フランス

■ Patentübersicht Automatische
Kettengenerierung von Webshop-
Inhalten und Verteilung von
Empfehlungsgebühren
Datengenerierung

スペイン
イタリア

■ Aperçu des brevets Génération
automatique de contenu de
boutique en ligne et distribution de
commissions de parrainage
Génération de données

中国
韓国

■ 专利概述 WEBSHOP 内容の自動链生
成 以及推荐费的分配 数据生成
■ 특허 개요 WEBSHOP 콘텐츠의 자동
연쇄 생성 과 소개료 배분 데이터 생성

インド

■ Tinjauan Umum Paten Pembuatan
rantai konten WEBSHOP secara
otomatis dan distribusi biaya rujukan
Pembuatan data

東南アジア

■ Resumen de patentes Generación
automática en cadena de contenido de la
TIENDA WEB y distribución de comisiones
por referencia Generación de datos

南米

中東

■ نظرة عامة على براءة الاختراع التوليد
التقني لمحتوى متجر الويب وتوزيع رسوم
الإحالة



■ 特許の概要
WEBSHOP
コンテンツの
自動連鎖生成
と紹介料の配分
データの生成

★各国への特許登録移行には1か
国当たり約30 - 60万円の弁理
士費用等が掛かります。
本プロジェクトの各国別協業に参
加頂く場合、これを負担頂く必要
があります。また、当社と国別に
本特許使用許諾契約が必要です。

★現代のネット社会でのWEB形ビジネスモデルは国境を越えて活用されます。

Look to the future

昨今のIT技術の進展を踏まえ、言語の違いの壁を越え、世界の全ての人々が携帯端末で商品販売支援活動に参加できるシステムの普及を目指します。

この商品販売支援システム（WEB通販向けDXマーケティング・システム）の本国際特許を基に、そのライセンス事業による国際協業会社を募集中！

<<本プロジェクトへの希望>>

- 20年前、民生機器（ハード）において日本は世界1，2位の特許出願国でした。現在は、GAFAMに代表される、米国のIT企業のアプリシステム（ソフト）特許出願とその事業化で大きく差を広げられています。これらのサービスに日本が支払っている費用は、今や年間の日本の総原油輸入費用より多いと言われています。昨今のAIを含むIT技術が、アプリシステムを簡単にボーダレス化します。本提案の国際特許を基にした国際協業ビジネスの事業化を成功させ、日本発のアプリシステムのグローバル化への一矢にしたいと考えています。

皆様のご賛同、ご関心頂けると嬉しいです。

株式会社日曜発明ギャラリー
KOBAYA CO.,LTD
URL; www.kobaya-co.jp

当社が開発中の他のアプリシステム例

Weather & HealthCare
Free APP



WaHMA®

<https://wahma.jp>

Weather & HealthCare
Smart Watch Idea Patent



Smart Watch Mobile

[Look our thisUS Patent Just Registered US 12,014,409 B2](#)

上記のリンク先PDFは当社が取得した上記「WaHMA」アプリシステムの米国特許原文です。国際的なアプリシステムの権利例としてご参照ください。

本特許は世界特許機構 (WIPO) から、近々に世界各国語に翻訳され公開されます。

図 1



図 2



図 3

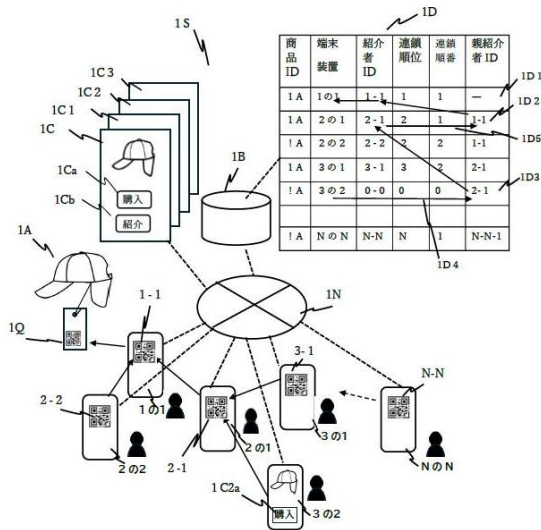

図 4

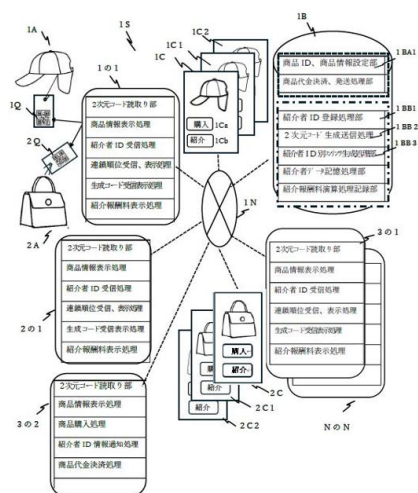

図 5

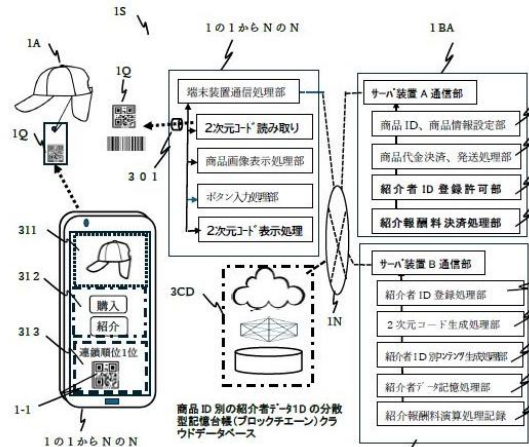

図 6

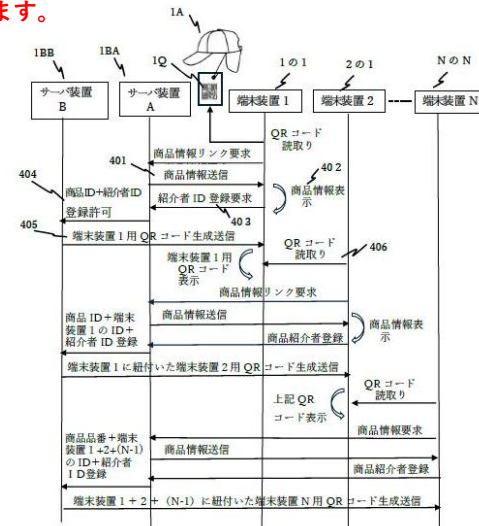

図 7

(a) 本発明の販売支援システムの参加商品であることを示す印があり、かつ、賞品 ID の 2 次元コードを表示する商品に付帯する紙タグの例

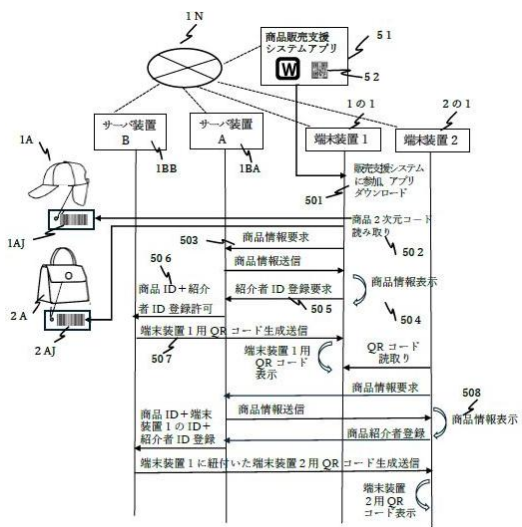

(b) 本発明の商品販売支援システムに係る、商品 ID 毎で紹介者 ID、その親ID情報を含んだ、オンラインショップへのリンク先情報を生成される QRコードのデータ構成の一例を示す図である。

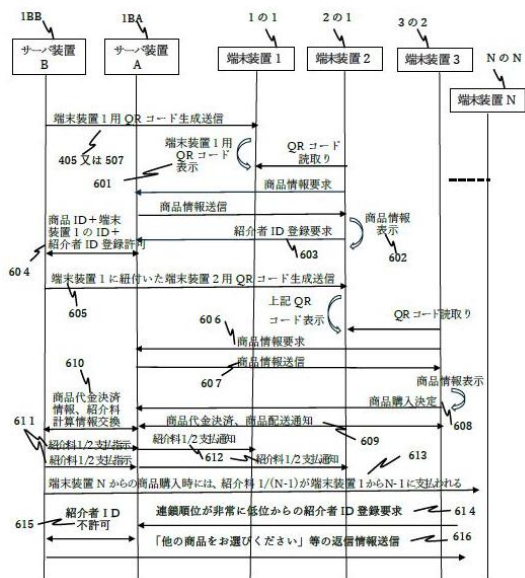
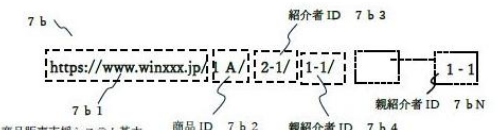

本発明の商品販売支援システム基本構成要素情報サイトへリンクする URL

図 8

